

# MANUAL DEL USUARIO

---

ACTIVE RUN 600 SMART



**bodytone**

---

# CONTENIDO

---

1. Introducción del Producto	3
2. Avisos y Advertencias de Seguridad	5
3. Pasos de Instalación	9
4. Consejos previos al ejercicio	11
5. Operación y Configuración	13
6. Mantenimiento del Producto	16
7. Anexo	18
8. Solución de Problemas	19



## PRECAUCIÓN

Lea este manual antes de utilizar el equipo.

# 1. INTRODUCCIÓN DEL PRODUCTO

- La empresa aprobó la certificación del sistema de calidad ISO9001:2000
- La mayoría de nuestros productos han pasado la certificación CE.RoHS, GermanyTUV.GS, SGS de la Unión Europea, y están aprobados y calificados dos años consecutivos para la inspección de muestreo realizada por el Certer Nacional de Inspección de Artículos Deportivos Atléticos.
- Nuestros productos obtienen el pleno reconocimiento de los clientes nacionales y extranjeros
- Política comercial: la satisfacción de los clientes es nuestra buena base.

<b>Nombre del Producto</b>	Cinta de correr Motorizada
<b>Número de Modelo</b>	Active Run 500 Smart

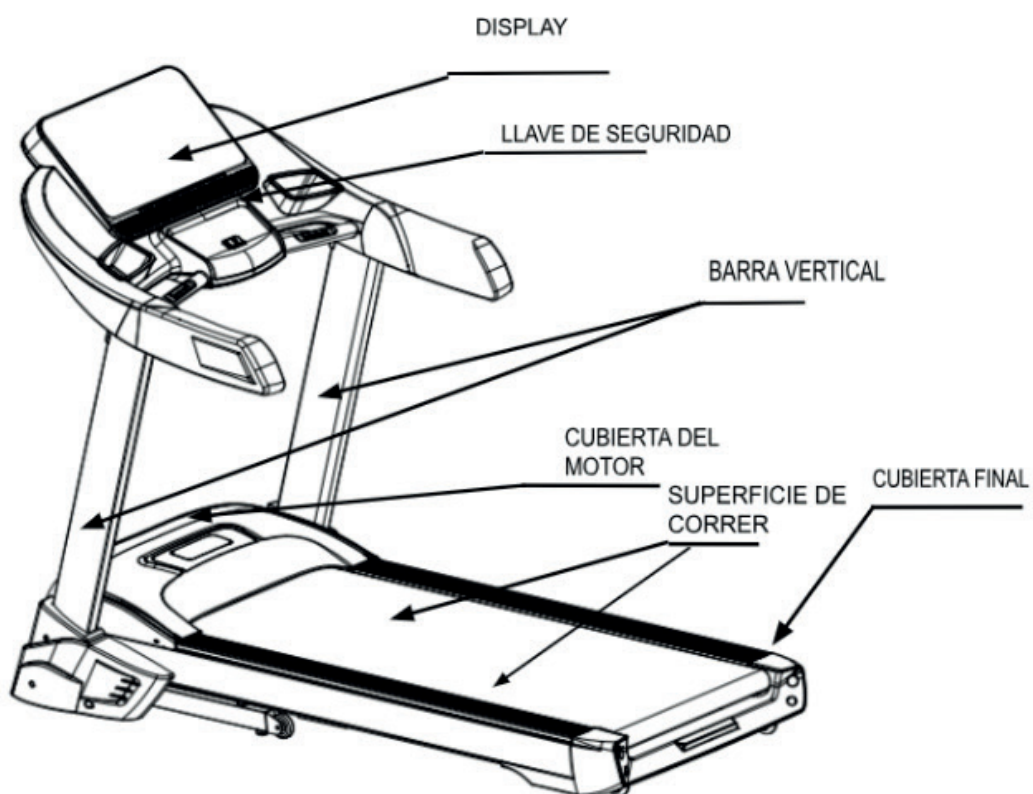

Parámetros Técnicos					
1	VOLTAJE	AC220V (50~60Hz)			
2	FUERZA DE MOTOR	4.0HP			
3	VELOCIDAD	0.3-18.0KM/H			
4	PESO NETO	99KG			
5	PESO BRUTO	113KG			
6	ZONA DE CORRER	1400*550MM			
7	PESO MÁXIMO DE CARGA	140KG			
8	EXPANDIR TAMAÑO	1895*880*1410MM			
9	FUNCIÓN	Correr (Twister, Sentarse, Mancuernas)			
Lista de números de piezas					
N°	NOMBRE	UNIDAD	CANTIDAD		
1	Base Principal	PCS	1		
2	Vertical	PAR	1		
3	Display	PCS	1		
4	Bolsa De Accesorios	PAR	1		
5	Marco De Función/ Twister/ Mancuernas/Masajeador/Cinturón De Masajeador (Máquina Multifunción)	PCS	1		
6	Tubo En U (Máquina Multifunción)	PCS	2		
Lista de bolsas de accesorios					
N°	Nombre	Cantidad	N°	Nombre	Cantidad
1	Llave Abierta 13-15	1	7	Manual/Tarjeta de Garantía/Certificado de Calidad	1
2	Llave Abierta 14-17	1	8	Llave de Seguridad	1
3	Llave Inglesa	1	9	Tuerca hexagonal interna de 6 mm M8*50	4
4	Destornillador Cruzado	1	10	Tuerca hexagonal interna de 6 mm M8*40	2
5	Tuerca Hexagonal Interna De 6 Mm M8*20	4	11	Contratuerca hexagonal M8	2
6	Si-Aceite	1			
Multifuncional tiene más piezas de repuesto como se muestra a continuación					
1	Contratuerca hexagonal M8	6	5	Tornillo de cabeza hueca M8*20	4
2	Tornillos de cabeza hexagonal con cabeza redonda	2	6	Dumbell	2
3	∅8 junta plana	6	7	Twister	1
4	Cubierta de la base	2	8	Masajeador	1

## 2. AVISOS Y ADVERTENCIAS DE SEGURIDAD



**AVISO:** Lea atentamente el libro de instrucciones antes de usar y tenga en cuenta las siguientes cuestiones de seguridad.

1. La cinta de correr es adecuada para colocarla en la habitación para evitar la humedad. No puede ser salpicado por agua y no puede evitar ningún material extraño.
2. Antes de hacer ejercicio, use ropa deportiva adecuada y calzado deportivo. Prohibido correr sobre la máquina con los pies descalzos y prohibido estirar todo el cuerpo sobre ella.
3. El enchufe de alimentación debe ser fiable y estar conectado a tierra. La base del enchufe debe tener un circuito especial para evitar que se comparta con otros equipos eléctricos.
4. Mantenga a los niños alejados de la máquina en caso de accidentes.
5. Evite la operación de sobrecarga durante mucho tiempo, de lo contrario, dañará el motor y el controlador y acelerará el desgaste y el envejecimiento del rodamiento, la correa y el estribo. Realice el mantenimiento de la máquina periódicamente.
6. Reduzca el polvo interior y mantenga cierta humedad en la habitación en caso de fuerte estática. De lo contrario, puede perturbar el funcionamiento normal del reloj electrónico y el controlador.
7. Después de usar, apague la máquina.
8. Cuando haga ejercicio, sujete el cable de bloqueo de seguridad a la ropa, para que la máquina se apague de manera segura cuando ocurra una emergencia.
9. Si se siente incómodo o algo anormal en el proceso de uso, deje de hacer ejercicio y consulte a su médico.
10. Después de usar aceite de silicona, manténgalo en un lugar fuera del alcance de los niños para evitar resultados graves causados por una ingestión accidental.



**ADVERTENCIAS:** Para reducir accidentes o lesiones a terceros, observe las siguientes reglas:

1. Antes de usar la máquina, verifique si la ropa está abotonada o cerrada.
2. No use ropa que se enganche fácilmente en la máquina.
3. No acerque la línea eléctrica a los objetos calientes.
4. No haga que los niños se acerquen a la cinta de correr.
5. No utilice la cinta de correr al aire libre.

6. Se debe cortar la alimentación antes de mover la máquina para correr.
7. No se permite que personas no profesionales desmonten la máquina, de lo contrario, pueden ocurrir resultados graves.
8. Esta cinta de correr sólo se puede utilizar en el circuito de 20 amperios.
9. Cuando la máquina arranca, solo una persona puede hacer ejercicio en ella.
10. Durante el ejercicio, si siente mareos, dolor en el pecho, náuseas o dificultad para respirar, deje de hacer ejercicio inmediatamente y consulte a su preparador físico o médico correspondiente.



**ADVERTENCIAS:** Para las personas que están recibiendo tratamiento médico o los siguientes pacientes, hable con médicos especiales antes de usar.

1. Personas que sufren dolor de espalda o que sufrieron lesiones en las piernas, la cintura o el cuello. Personas que sufren entumecimiento de piernas, cintura, cuello y manos (personas que tienen enfermedades inveteradas como hernia discal, hernia de columna, protusión cervical, etc.)
2. Personas que tienen artritis deformada, reumatismo, gota.
3. Las personas que tienen anomalías de osteoporosis.
4. Personas que tienen problemas del sistema circulatorio (enfermedad cardíaca, disfunción de los vasos sanguíneos, presión arterial alta, etc.)
5. Personas que tienen problemas en los órganos respiratorios.
6. Personas que usan marcapasos artificiales para implantar instrumentos médicos eléctricos en el cuerpo.
7. Las personas que tienen patologías.
8. Personas que sufren alteraciones de la circulación sanguínea como trombosis o tumor graso dinámico grave, tumor graso todavía agudo, etc., o todo tipo de infecciones de la piel.
9. Personas que han percibido barreras provocadas por obstáculos circulatorios muy periféricos que son provocados por la diabetes, etc.
10. Personas que tienen lesiones en la piel.
11. Personas que tienen fiebre alta (menos de 38°) causada por enfermedad, etc.
12. Personas que tienen anomalías en la columna o flexión de la columna.
13. Personas que están embarazadas o pueden estar embarazadas o que están en su período.
14. Personas que tienen anormalidades en el cuerpo y necesitan descansar.
15. Personas cuya salud es obviamente mala.
16. Personas que tienen como objetivo recuperarse.
17. Durante el proceso de ejercicio, si siente dolores, como dolor de cintura, entumecimiento de piernas y pies, mareos, latidos del corazón que son diferentes a los de los momentos normales o una sensación de ajuste anormal, deje de usarlo inmediatamente y consulte a su médico.

18. Durante el proceso de ejercicio, si siente dolores, como dolor de cintura, entumecimiento de piernas y pies, mareos, latidos del corazón que son diferentes a los de los momentos normales o una sensación de ajuste anormal, deje de usarlo inmediatamente y consulte a su médico.
19. No permita que los niños usen este producto y manténgalos alejados del producto.  
Si no se observa puede haber peligro de lesiones.
20. Cuando use, cargue o saque el producto, o haga que se mueva, confirme si hay personas o mascotas alrededor (parte posterior, inferior, frontal del producto)



## PROHIBICIONES

1. No lo use cuando la carcasa se quiebre y se deshaga (la estructura interna esté expuesta) o las piezas soldadas se caigan.
2. Durante el ejercicio, no salte hacia arriba o hacia abajo. De lo contrario, las lesiones pueden ser causadas por caídas.
3. No lo use ni lo guarde en lugares húmedos al aire libre o cerca del baño.
4. No lo use ni lo mantenga expuesto a la luz solar directa, lugares de alta temperatura como alrededor de la estufa o sobre instrumentos de calefacción como una manta eléctrica. De lo contrario, puede provocar una descarga eléctrica o un incendio.
5. No lo use cuando la línea de alimentación o el enchufe estén dañados o la base del enchufe se haya aflojado. De lo contrario, puede provocar un incendio o una descarga eléctrica.
6. No puede ser utilizado simultáneamente por dos personas o más de dos personas. Durante el uso, no permita que haya personas cerca. De lo contrario, las caídas pueden causar accidentes o lesiones.
7. Las personas que no pueden expresar su conciencia o no pueden operarla no pueden usarla. De lo contrario, puede causar accidentes o lesiones.
8. Evite tocar el agua. El cuerpo principal o la parte de operación no se pueden mojar con agua o bebida. De lo contrario, puede causar una descarga eléctrica o un incendio.
9. Especial atención a las personas no habituadas a prácticas de deporte intenso.
10. No lo use después de las comidas, cuando se sienta cansado, poco tiempo después de hacer ejercicio o la fuerza física sea anormal. De lo contrario, puede dañar la salud.
11. Este producto es adecuado para uso doméstico y no apto para algunos lugares no especificados, como escuelas, gimnasios, etc. De lo contrario, puede haber peligro de lesiones.
12. No lo use cuando esté comiendo o realizando otras actividades.

13. No lo use cuando se sienta mareado después de beber alcohol. De lo contrario puede causar accidentes o lesiones.
14. No lo use con las manos mojadas. No saque ni inserte el enchufe con las manos mojadas. De lo contrario, puede causar descargas eléctricas o lesiones.
15. Cuando no se use saque el enchufe de la base del enchufe. De lo contrario, el polvo y la humedad degradarán el aislamiento y se producirán fugas de electricidad e incendios.



#### **INSTRUMENTO DE CONEXIÓN A TIERRA**

Este producto debe estar conectado a tierra. Si la máquina falla, la tierra proporcionará un camino de menor resistencia para la corriente a fin de reducir el peligro de descarga eléctrica.

Este producto se instala con un conductor de conexión a tierra del equipo y un enchufe de conexión a tierra. El enchufe debe insertarse en la base de enchufe adecuada que haya sido correctamente instalada y conectada a tierra de acuerdo con las leyes o regulaciones locales.



## 3. PASOS DE INSTALACIÓN

Al instalar, primero simplemente todos los tornillos a la estructura y colóquela en posición vertical.

### PASO 1

Eleve de forma vertical los postes del manillar, use un tornillo M8\*45 en ambos lados de la maquina y asegúrelos.

A continuación, introduzca los tornillos restantes M8\*20 y asegúrelos todos.

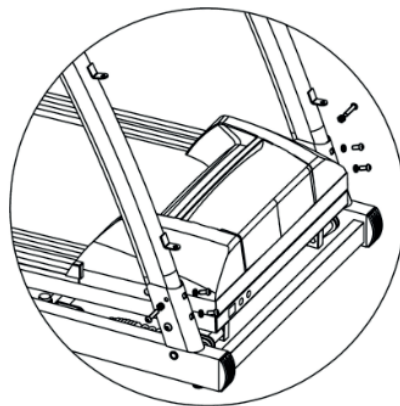

### PASO 2

Consola y brazos. Apriete la parte superior en ambos lados con un tornillo M8\*20.

Apriete los tornillos para asegurar la estructura.

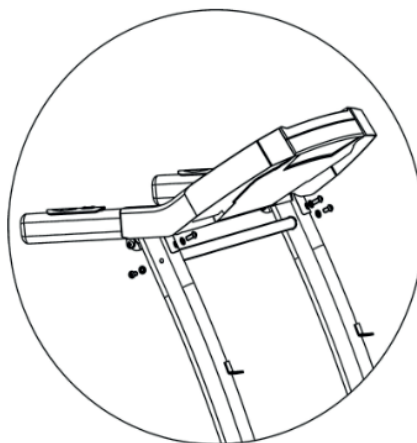

### PASO 3

Retire la pletina mecánica de seguridad para liberar la base de la cinta.

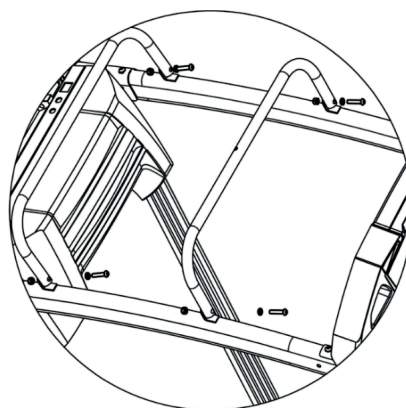

## 4. CONSEJOS PREVIOS AL EJERCICIO

### CALENTAMIENTO

Realice ejercicios de calentamiento durante 5 a 10 minutos antes de usar esta máquina cada vez.

### RESPIRACIÓN

Cuando hace ejercicio, no puede contener la respiración, generalmente inhala con la nariz cuando intenta realizar acciones y exhala con la boca. La inhalación debe estar coordinada con la exhalación. Si respira demasiado rápido, debe dejar de hacer ejercicio inmediatamente.

### FRECUENCIA

Después del ejercicio de las mismas partes de los músculos, esta parte debe descansar 48 horas. Es decir, es aconsejable ejercitar en días alternos.

### CARGA

Decida el volumen de entrenamiento en función del estado de entrenamiento de la condición física de todos, y luego haga ejercicio de acuerdo con el principio de sobrecarga progresiva. En la primera etapa de ejercicio, el dolor muscular es normal y puede eliminarse al seguir haciendo ejercicio.

### DIETA

Para proteger el sistema digestivo, el ejercicio debe realizarse una hora después de una comida. Se debe comer al menos media hora después de hacer ejercicio. Cuando haga ejercicio, beba menos agua y, sobre todo, evite beber mucha para no aumentar la carga del corazón y los riñones.

### EJERCICIO DE ESTIRAMIENTO

Cualquiera que sea tu velocidad de carrera, será mejor que primero hagas ejercicios de estiramiento. Los músculos advertidos son más fáciles de estirar, así que camine de 5 a 10 minutos para advertirlos. Luego, deje de hacer ejercicios de estiramiento cinco veces de acuerdo con los siguientes métodos, 10 segundos o más para cada pierna, y vuelva a hacerlo después de hacer ejercicio.

## EJERCICIO DE ESTIRAMIENTO

### 1. ESTIRAMIENTO HACIA ABAJO:

Doble ligeramente las rodillas y doble lentamente el cuerpo hacia abajo. Relaje la espalda y los hombros, toque las piernas y los dedos de los pies lo más cerca posible con las manos. Mantenga durante 10 a 15 segundos y luego relájese. Repita tres veces.

### 2. ESTIRAMIENTO DE ISQUIOTIBIALES:

Siéntese en un cojín, estire una pierna recta, doble la otra pierna hacia dentro para adherirse al lado interno de la pierna recta. Toque la pierna y los dedos de los pies lo más cerca posible con la mano. Mantenga durante 10 a 15 segundos y luego relájese. Repita tres veces cada pierna.

### 3. ESTIRAMIENTO DEL TENDÓN DE LA CAÑA Y EL TALÓN:

Párese con las dos manos en la pared o el escritorio y un pie hacia atrás. Mantenga la pierna trasera erguida y el talón tocando el suelo, inclinado hacia la pared o el escritorio, manténgalo durante 10 a 15 segundos y luego relájese. Repita tres veces cada pierna.

### 4. ESTIRAMIENTO DE LOS MÚSCULOS DE LA CABEZA:

Ponga la mano derecha en la pared o el escritorio, luego estire la mano izquierda hacia atrás. Sostenga el tobillo izquierdo y tire de él hacia arriba hasta la cadera hasta que sienta que los músculos delanteros de la parte superior de la pierna están tensos, tire durante unos 10 a 15 segundos y luego relájese. Repita tres veces para cada pierna.

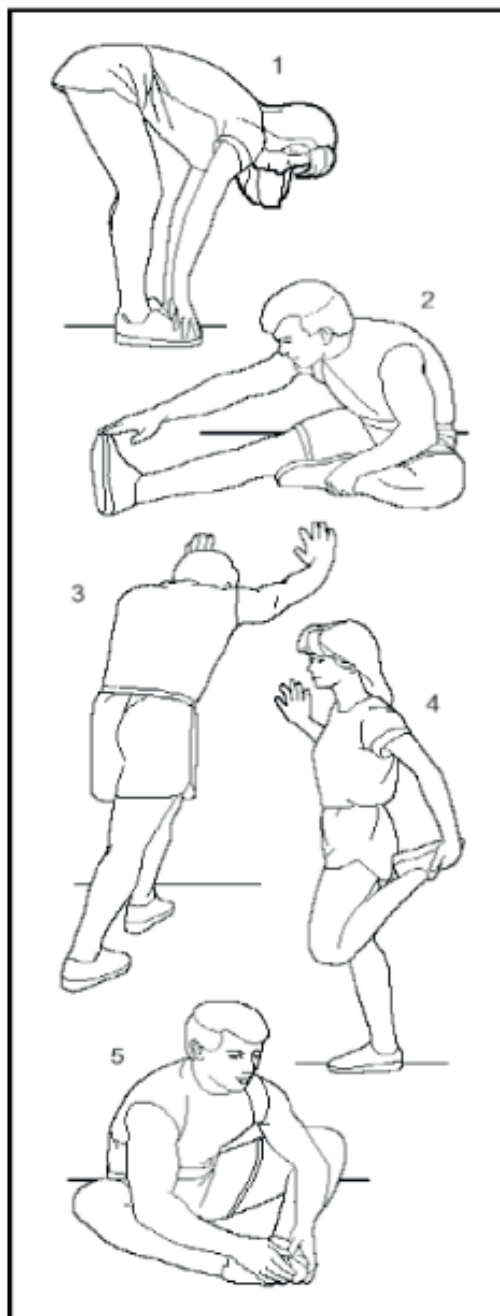

### 5. ESTIRAMIENTO DE SARTORIUS:

(músculos laterales internos de la pierna) Siéntese con la parte inferior de las piernas una contra la otra y las rodillas hacia afuera. Sostenga los pies con las manos. Tire hacia el surco abdominal, manténgalo así durante 10 a 15 segundos y luego relájese. Repita tres veces.

# 5. OPERACIÓN Y CONFIGURACIÓN



## CONSOLA

- **VELOCIDAD:** sonó 0,3-18,0 KM/H. La pantalla LCD mostrará los números 3, 2, 1 y, a continuación se inicia la cinta de correr. La configuración y los datos se muestran en la pantalla LCD.
- **TIEMPO:** Modelo manual: Configuración de tiempo de 0 a 100 minutos o "fin" en la pantalla LCD, la velocidad de la cinta de correr será lenta y estable y el tiempo de espera después de 5 minutos.
- **Modelo de distancia y calorías:** configurando 0-100 minutos o 'finalizar' se muestra en la pantalla LCD y terminarlo bien. Continúe moviéndose. Si configura 100-0 minutos, o 'finalizar', se muestra en la pantalla LCD, la velocidad de la máquina se reducirá de manera estable y parada. Tiempo de espera después de 5 minutos.

## DIS

- **Distancia deportiva:** configuración de 0 a 100 minutos o "finalización" en la pantalla LCD, reducción de la velocidad y parada estable. Tiempo de espera después de 5 minutos.

## D.CAL/PULSO

- **Gastar calorías:** 0-999 o 'fin' se muestra en la pantalla LCD, reduce la velocidad y se detiene de manera estable. Si configura 999-0 o 'fin', la cinta de correr se detendrá y estará en espera después de 5 minutos.
- **Valor de pulso:** cuando corre y toma el pasamanos, el sistema verificará automáticamente el valor de su pulso. El valor de pulso de referencia: 50-200 tiempo/min.

## FUNCIÓN DE LA TECLA.

- **TECLA 'SELECCIONAR':**

Modelo Manual: 0:00

Cuenta regresiva Modelo de tiempo: 15:00 MIN: SEGUNDOS.

Modelo de distancia de cuenta atrás: 1,00 KM

Calorías: 50.0

Procedimiento interno: P01-P109

- **TECLA 'INICIO':** Poner en marcha la máquina para correr siempre y cuando compita el encendido y el agarre seguro de la tecla.
- **TECLA 'DETENER':** Presionarla más tarde. DETENER la cinta de correr.
- **VELOCIDAD:** '+' este signo para aumentar la velocidad. '-' este signo para disminuir la velocidad. Si lo presiona sobre 0.5 continúa con el signo + o -, la velocidad aumentará o disminuirá automáticamente.

VELOCIDAD, 5,8,12 No. Mostrar en la consola. Significa tecla de acceso directo de velocidad rápida. Por ejemplo, puede ajustar la velocidad 5 km sin problemas.

## ARRANQUE RÁPIDO (MODELO MANUAL)

Por favor, siga la operación paso a paso.

ENCENDIDO/APAGADO-----POST SAFE KEY GRSIP-----TECLA DE INICIO-----VELOCIDAD '+' O '-' E INCLINACIÓN '+' O '-'

1. INICIO: 1 KM/H ----- VELOCIDAD '+' O '-' E INCLINACIÓN '+' O '-'

2. TECLA DE MODO-----Ventana de HORA: 15:00 centelleo.

INCLINE+ o - y SPEED + o - pueden ajustar el tiempo. El rango de tiempo: 5:00-99:00.

## Funciones de la cerradura de seguridad:

En cualquier estado, si quita el bloqueo de seguridad, puede detener inmediatamente el funcionamiento del motor, y luego la ventana de tiempo mostrará las marcas "-----", y el zumbador emitirá la alarma "B1-B1-B1". sonido. En este punto, a excepción del apagado, no se pueden implementar otras operaciones en la máquina para correr, mientras que el bloqueo de seguridad se reinstala correctamente, la máquina para correr entrará en modo de espera nuevamente y esperará a que se ingrese el comando.

Antes de realizar el ejercicio, primero debe verificar si la cinta de correr se ha cargado la fuente de alimentación y luego verificar si el bloqueo de seguridad es efectivo.

Si ocurren situaciones anormales durante el movimiento, puede quitar el bloqueo de seguridad y luego la máquina para correr disminuirá rápidamente la velocidad hasta detenerse; mientras se vuelve a colocar el bloqueo de seguridad, este dispositivo se volverá a colocar a la espera de ingresar el comando.

## **MP3, función de reproducción de música USB**

### **1. Función de reproducción de música MP3**

Las interfaces de audio 3.5 con las señales de audio deben conectarse a MP3 Play Jack, y luego el circuito del amplificador de potencia aumentará automáticamente la señal de audio, para enviar la señal al altavoz.

### **2. Función de reproducción de música USB**

El disco U con archivos MP3 debe conectarse al conector USB y luego la máquina identificará automáticamente los archivos de audio y reproducirá música.

La canción debe seleccionarse presionando "Última canción" y "Siguiente canción", y la reproducción de la música debe iniciarse o pausarse presionando la tecla "Reproducir/Pausar". Además, el volumen debe ajustarse presionando la tecla "Aumento de volumen" y "Disminución de volumen".

## **Seguridad**

En cualquier circunstancia, retire el interruptor de seguridad, el sistema está inactivo y envía un sonido de alarma (todas las ventanas muestran "-").

## 6. MANTENIMIENTO DEL PRODUCTO



Una correcta lubricación de la cinta de correr con aceite de silicona o teflón es muy importantes. Debe realizarse regularmente dependiendo de cada persona, incluso antes de su primer uso.

**LUBRICANTE:** La banda para correr debe lubricarse con aceite de silicona de metilo especialmente configurado después de su uso durante un período de tiempo.

### 1. Consejo:

Cuando el tiempo de uso a la semana es inferior a 3 horas, debe lubricarse una vez cada cinco meses.

Cuando el tiempo de uso a la semana es de 4 a 7 horas, debe lubricarse una vez cada dos meses.

Cuando el tiempo de uso a la semana es de más de 7 horas, debe lubricarse una vez al mes.

No se puede lubricar en exceso. No es que cuanto más lubricante, mejor. Recuerde: la lubricación adecuada es el factor importante para aumentar el tiempo de servicio de la máquina para correr.

### 2. Métodos de lubricación

Para que los métodos examinen si se necesita lubricante, solo necesita agarrar la banda para correr y tocar la parte central de la parte posterior de la banda con la mano tanto como sea posible. Si la correa tiene resina de silicona (un poco de humedad) en el interior, significa que no se necesita lubricante; si el estribo está seco y no siente resina de silicona en el interior, significa que se necesita lubricante.

A. Pasos para recubrir el estribo con lubricante: (ver la imagen)

B. Detenga la rotación de la cinta de correr y pliegue la máquina.

C. Levante el cinturón de la parte posterior del marco del cuerpo: estire el soporte de aceite tanto como sea posible en el lugar de movimiento del cinturón, cubra el lado interior del cinturón con aceite de silicona y cubra ambos lados del cinturón con resina de silicona, y luego opere la caminadora a una velocidad de 1K M/H para cubrir uniformemente la resina de silicona; y pise el cinturón de izquierda a derecha durante unos minutos, luego el cinturón absorberá completamente la resina de silicona.

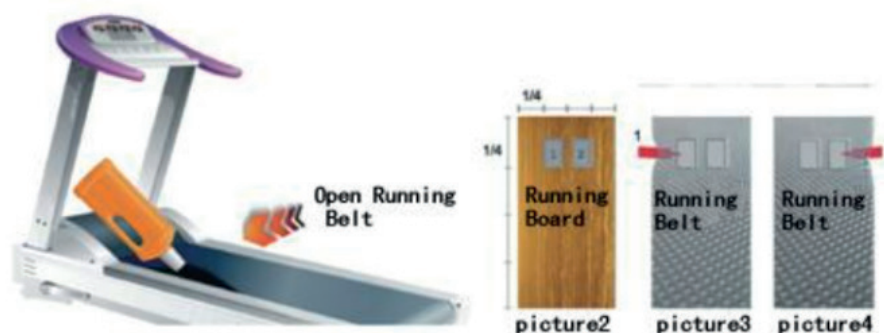

### 3. Ajuste de la tensión de la correa de carrera

Todas las correas de las caminadoras deben ajustarse antes de salir de fábrica y después de la instalación; sin embargo, después de un período de uso, es posible que se aflojen. Por ejemplo: cuando los usuarios están corriendo, puede ocurrir una pausa y un deslizamiento, si eso sucede, ajuste el cinturón y los pernos sincrónicamente desde el lado izquierdo y derecho en el sentido de las agujas del reloj y con semicírculo como unidad; si la cinta de correr está demasiado floja, puede ocurrir un deslizamiento entre la cinta y el rodillo al pisar la cinta; pero si está demasiado apretado, será fácil aumentar la carga del motor y dañar el motor, la banda de rodadura, el rodillo, etc.

### 4. Ajuste de la desviación de la cinta de correr

Todas las correas de las caminadoras deben ajustarse antes de salir de fábrica y después de la instalación; sin embargo, después de un período de uso, puede ocurrir una desviación de la correa, que se debe a las siguientes razones:

El motor principal no está colocado de manera uniforme.

Los pies del usuario no están en el centro de la banda para correr.

Si el fenómeno de desviación es causado por la fuerza desigual de los pies del usuario, la rotación sin carga durante unos minutos puede normalizarlo. Para el fenómeno de desviación que no puede volver a la normalidad automáticamente, ajuste paso a paso usando una llave hexagonal interior de 6 mm con la máquina y con un cuarto de círculo como unidad. La desviación de la cinta de correr no está cubierta por el alcance de la garantía y la mantienen principalmente los usuarios de acuerdo con el libro de instrucciones. El fenómeno de desviación dañará gravemente la banda de carrera, por lo que debe detectarse y corregirse a tiempo.

### 5. Ajuste de la correa de transmisión

Todas las correas de transmisión de las cintas de correr se ajustan antes de salir de la fábrica, pero después de usarlo durante un período, aún puede ocurrir un deslizamiento, que es ajustado principalmente por los usuarios. Pasos de ajuste (ver la imagen):

1. Gire el tornillo de ajuste en el sentido de las agujas del reloj con una llave.
2. El alcance del ajuste está sujeto a que no se deslice al cargar.

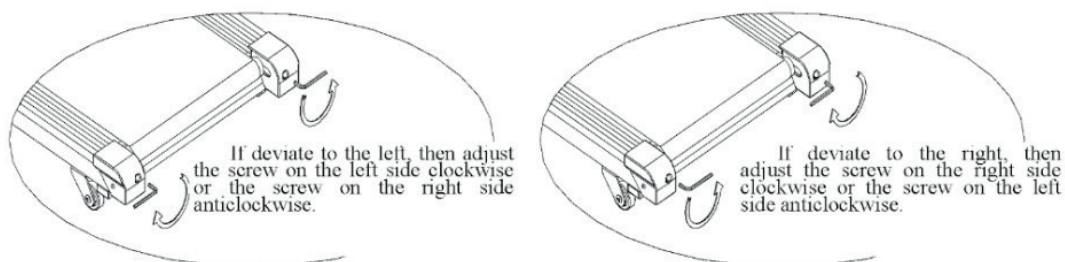



# 7. ANEXO

## Diagrama del programa de deportes P1 - P109

Programa		Haga que el tiempo programado/20 intervalos de tiempo sea igual al tiempo de funcionamiento de los intervalos de tiempo de encendido y apagado																			
		1	2	3	4	5	6	7	8	9	10	11	12	13	14	15	16	17	18	19	20
P01	Vel	2	3	3	4	5	3	4	5	5	3	4	5	4	4	4	2	3	3	5	3
	Max	0	7	7	6	6	5	5	4	4	3	3	2	2	2	2	2	2	3	3	4
P02	Vel	2	4	4	5	6	4	6	6	6	4	5	6	4	4	4	2	2	5	4	1
	Max	0	3	3	5	5	7	7	9	9	7	7	5	5	3	3	3	3	5	5	7
P03	Vel	2	4	4	6	6	4	7	7	7	4	7	7	4	4	4	2	4	5	3	2
	Max	0	5	5	5	12	12	5	5	5	12	12	5	5	5	12	12	5	5	5	12
P04	Vel	3	5	5	6	7	7	5	7	7	8	8	5	9	5	5	6	6	4	4	3
	Max	0	2	3	4	5	6	7	7	6	5	4	3	2	1	1	2	3	4	5	6
P05	Vel	2	4	4	5	6	7	7	5	6	7	8	8	5	4	3	3	6	5	4	2
	Max	0	2	3	4	5	6	7	7	6	5	4	3	2	1	1	2	3	4	5	6
P06	Vel	2	4	3	4	5	4	8	7	5	7	8	3	6	4	4	2	5	4	3	2
	Max	0	2	3	4	5	6	7	7	6	5	4	3	2	1	1	2	3	4	5	6
P07	Vel	2	3	3	3	4	5	3	4	5	3	4	5	3	3	3	6	6	5	3	3
	Max	2	3	4	5	6	7	8	9	9	9	9	9	8	7	6	5	4	3	2	2
P08	Vel	2	3	3	6	7	7	4	6	7	4	6	7	4	4	4	2	3	4	4	2
	Max	0	3	3	5	5	7	7	9	9	7	7	5	5	3	3	3	3	5	5	7
P09	Vel	2	4	4	7	7	4	7	8	4	8	9	9	4	4	4	5	6	3	3	2
	Max	0	2	2	2	2	2	2	2	2	2	2	2	2	2	2	2	2	2	2	2
P10	Vel	2	4	5	6	7	5	4	6	8	8	6	6	5	4	4	2	4	4	3	3
	Max	9	8	7	6	5	4	3	3	4	5	6	7	8	9	9	8	7	6	5	4
P11	Vel	3	4	5	9	5	9	5	5	5	9	5	5	5	5	9	9	8	7	6	3
	Max	9	8	7	6	5	4	3	3	4	5	6	7	8	9	9	8	7	6	5	4
P12	Vel	2	5	8	10	7	7	10	10	7	7	10	10	6	6	9	9	5	5	4	3
	Max	2	2	2	2	2	2	2	2	3	3	3	3	3	3	3	4	4	4	4	4

## 8. SOLUCIÓN DE PROBLEMAS

Error	Causa Posible	Solución
Mesa electrónica sin pantalla	<ol style="list-style-type: none"> <li>1. La conexión de la línea de comunicación es mala o no está enchufada</li> <li>2. Acción de protección de sobrecarga</li> <li>3. El transformador se quemó</li> </ol>	<ol style="list-style-type: none"> <li>1. Vuelva a enchufar cada conector</li> <li>2. Vuelva a enchufar el cable de alimentación</li> <li>3. Restablezca la protección contra sobrecarga</li> <li>4. Comuníquese con su distribuidor</li> </ol>
El motor no gira	<ol style="list-style-type: none"> <li>1. El bloqueo de seguridad no está instalado</li> <li>2. El cable de alimentación eléctrica no está conectado</li> <li>3. El cable de señal de control no está enchufado</li> <li>4. Daño del controlador</li> <li>5. Daños en el motor</li> </ol>	<ol style="list-style-type: none"> <li>1. Guarde la cerradura de seguridad</li> <li>2. Conecte la línea de suministro del motor o póngase en contacto con el distribuidor</li> <li>3. Línea de señal reinsertada</li> <li>4. Póngase en contacto con su distribuidor</li> <li>5. Póngase en contacto con su distribuidor.</li> </ol>
E01/E02	<ol style="list-style-type: none"> <li>1. El cable de señal no está enchufado</li> <li>2. El daño de la línea de señal</li> <li>3. Circuito abierto del motor o mal contacto</li> <li>4. Avería del tubo de alimentación</li> </ol>	<ol style="list-style-type: none"> <li>1. Línea de señal reinsertada</li> <li>2. Póngase en contacto con su distribuidor</li> <li>3. Reemplace el motor o verifique los terminales de conexión</li> <li>4. Tubo de alimentación o controlador de repuesto.</li> </ol>

Error	Causa Posible	Solución
E03	<ol style="list-style-type: none"> <li>1. El sensor de velocidad no está enchufado</li> <li>2. El sensor de velocidad está dañado</li> <li>3. El cable de alimentación eléctrica no está conectado</li> <li>4. Daños en el motor</li> <li>5. El daño del controlador</li> </ol>	<ol style="list-style-type: none"> <li>1. Nueva línea de señal de buena velocidad del enchufe</li> <li>2. Póngase en contacto con su distribuidor</li> <li>3. Conecte la línea de suministro del motor o comuníquese con el distribuidor</li> <li>4-5. Póngase en contacto con su distribuidor.</li> </ol>
E05	<ol style="list-style-type: none"> <li>1. La carga es demasiado grande</li> <li>2. Se atascó una parte de la cinta de correr</li> <li>3. Daño del controlador</li> <li>4. El voltaje de la fuente de alimentación no coincide</li> </ol>	<ol style="list-style-type: none"> <li>1. Reemplazo de los modelos de cinta de correr de alta potencia</li> <li>2. Verifique el sitio muerto de la tarjeta o comuníquese con el distribuidor</li> <li>3. Póngase en contacto con su distribuidor</li> <li>4. Seleccione el voltaje de entrada correcto</li> </ol>
E06	Error de POST del controlador	Cambiar el controlador
E07	Bloqueo de seguridad	Reemplace el bloqueo de seguridad
E08	Daño del controlador	Cambiar el controlador
E0a	Uso anormal de la cinta de correr	Reiniciar la máquina

Para cualquier otra pregunta, puede ponerse en contacto con su distribuidor local.

**bodytone**